

20A/DEUTSCH



Wndsn XPD Telemeter-Pendant

© 2020 Wndsn Applied Science Lab
wndsn.com · info@wndsn.com

EINRICHTUNG DES PENDANTS

Schlaufen Sie die mitgelieferte Schnur in das Loch an der Oberkante.

1. Messen Sie eine Entfernung von **exakt 19,1 cm vom Auge zum Loch**.
2. Die Schnur um Ihren Hals fixiert diesen Abstand.

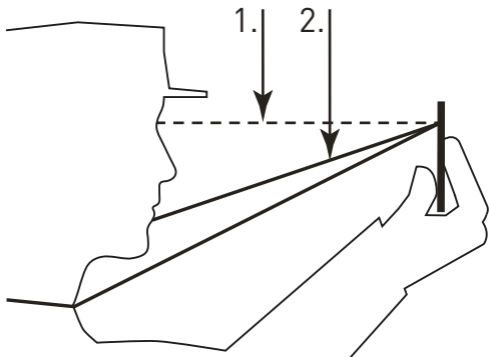

BEDIENUNG

1. Halten Sie die Schnur gespannt, für eine Entfernung von 19,1 cm vom Auge zur Skala.
2. Richten Sie die **Nulllinie der Skala an der Oberkante** des zu messenden Objekts aus.
3. Lesen Sie die **Winkelgröße an der Unterkante des Objekts** auf der (linken) α -Skala ab.

Bitte beachten Sie,
dass die Pendants
in verschiedenen
Formen erhältlich
sind; das Prinzip
ist jeweils gleich.

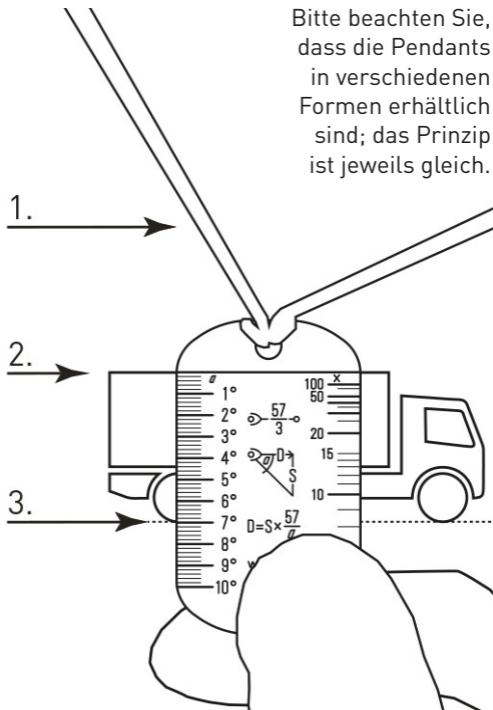

BEDIENUNG

4. Um die Entfernung zum Objekt zu berechnen: Teilen Sie 57,3 durch die gemessene Winkelgröße.
4. Alternativ können Sie den Multiplikator auf der rechten Skala ablesen.
5. Multiplizieren Sie das Ergebnis mit der bekannten Höhe des Objekts.

Beispiel: Das gemessene Objekt ist 7° hoch; die bekannte Höhe des Objekts ist 4 m; wir berechnen eine Entfernung von 33 m. ($57,3/7*4$)

Beispiel 2: Bekannte Höhe = 4 m; der entsprechende Multiplikator ist 8,25; Entfernung 33 m. ($4*8,25$)

VERWENDUNG DER SKALEN

GRADSKALA

Wenn die Größe eines Objekts unbekannt ist, kann die (relative) Winkelgröße für Berechnungen verwendet werden.

MULTIPLIKATORSKALA

Wenn die Größe bekannt ist, geben die Markierungen auf der rechten Skala Werte an, mit denen direkt multipliziert werden kann.

Wnadsn Telemeter sind einheitslos, d.h. daß man Daten in einer beliebigen Einheit eingeben und das Ergebnis in der selben Einheit ablesen kann; die Multiplikationsfaktoren sind immer gleich.

MULTIPLIKATOREN

Grade können einfach in Multiplikationswerte umgewandelt werden; teilen Sie 57,3 durch den entsprechenden Gradwert.

$$1^{\circ} = x \ 57$$

$$2^{\circ} = x \ 57/2 = x \ 28,5$$

$$3^{\circ} = x \ 57/3 = x \ 19$$

$$4^{\circ} = x \ 57/4 = x \ 14,25$$

$$5^{\circ} = x \ 57/5 = x \ 11,4$$

$$6^{\circ} = x \ 57/6 = x \ 9,5$$

$$7^{\circ} = x \ 57/7 = x \ 8,1$$

$$8^{\circ} = x \ 57/8 = x \ 7,1$$

$$9^{\circ} = x \ 57/9 = x \ 6,3$$

$$10^{\circ} = x \ 57/10 = x \ 5,7$$

$$11^{\circ} = x \ 57/11 = x \ 5,2$$

$$12^{\circ} = x \ 57/12 = x \ 4,75$$

$$13^{\circ} = x \ 57/13 = x \ 4,4$$

GENAUIGKEIT

Die Genauigkeit ist abhängig von zwei Faktoren (wenn die Länge der Schnur stimmt); zum einen dem **Ablezen der Skala und dem Bestimmen der entsprechenden Markierungen**, und zum anderen von der **Schätzung der Größe des zu messenden Objekts**. Hierfür ist es sinnvoll, sich eine **Tabelle mit Maßen** von typischen Objekten zum Nachschlagen anzulegen

PRÄZISION

1 Grad ist in jeweils 5 Teile unterteilt, damit hat das Instrument eine Präzision von $0,2^\circ$ oder 12 Bogenminuten.

Für **präzise Berechnungen**, siehe: tycho.wndsn.com